

The Regulations
of Kendo Shiai and Shinpan
Основные Правила
проведения поединков кендо и судейства

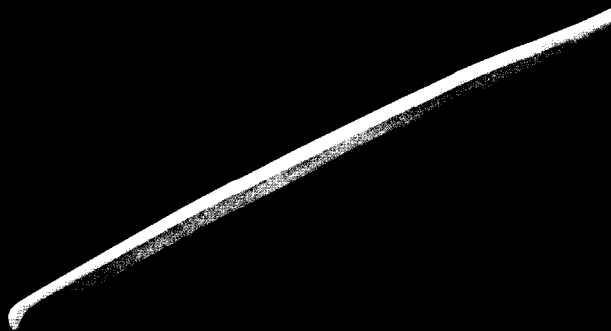

剣道

The Regulations of Kendo Shiai and Shinpan
Основные Правила
проведения поединков кендо и судейства
The Subsidiary Rules of Kendo Shiai and Shinpan
Дополнительные Правила
проведения поединков кендо и судейства

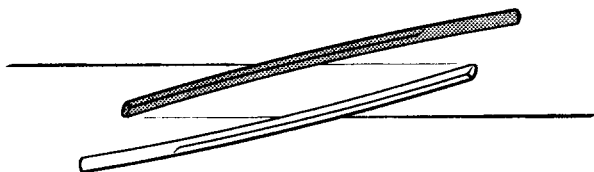

Функция Правил	06
Часть I	06
Shiai	
Глава 1	06
Основные правила	
Глава 2	08
Shiai	
Раздел 1	08
Проведение Shiai	
Раздел 2	10
Yuko-datotsu	
Глава 3	12
Запреты	
Раздел 1	12
Недопустимые действия	
Раздел 2	14
Штрафные санкции	
Часть II	16
Shinpan	
Глава 1	16
Основные правила	
Глава 2	18
Shinpan	
Раздел 1	18
Вопросы относящиеся к Shinpan	
Раздел 2	20
Действия Shinpan-in	
Раздел 3	22
Gogi или Igi	
Раздел 4	22
Senkoku и использование Shinpan-ki	
Раздел 5	24
Дополнения	
Приложения	24
Руководство по проведению поединков кендо и судейству	33
Руководство для Shiai-sha и Shinpan-in	34
Построение при Dantai-shiai	44
Перестроения и смена Shinpan-in	44
Использование Shinpan-ki	48
Руководство по записи результатов	52
Терминология	54

Каждый из тех, кто серьезно занимается кендо, в какой-то момент начинает интересоваться судейством: правилами поведения на площадке, критериями оценок и так далее. Эти правила, как и все в кендо, передаются от учителя к ученику, от старшего к младшему в процессе тренировок и объяснений. Зачастую, инструкторы и старшие ученики сами тоже узнали эти правила из уст их учителей. При этом лишь немногие берут на себя труд ознакомиться с оригинальными правилами. Эта ситуация порождает определенную мифологичность правил, которые потом используются во время соревнований и имеют мало общего с оригинальными правилами Международной Федерации кендо. Многие из вас сталкивались с разного рода спорными утверждениями в части критериев присуждения очков или применения санкций за нарушения с неизбежным обоснованием такого рода: «меня этому учил обладатель 8 дана в Японии». Ситуация усугубляется еще немногочисленностью, и порой, практически отсутствием специальных семинаров для судей.

Ограниченное владение английским и японским языком заметно осложняет вопрос ознакомления широких масс кендо с оригинальными правилами.

Именно чтобы восполнить это пробел я, в свое время, озадачился максимально дословным переводом правил на русский язык. Перевод выполнялся с английского текста правил. Этот перевод перед вами.

Читая текст и применяя правила на практике, прошу вас помнить, что правила для того и созданы, чтобы облегчить жизнь судей, и не стоит добавлять к ним ничего, что трудно применять на практике. В идеале правила должны применяться максимально формально, без оглядки на то, нравится вам конкретный участник или нет. Именно такой подход позволяет сохранить какую-то объективность в ужасно субъективном процессе принятия судейских решений во время поединков.

И еще очень советую вам перечитывать правила перед каждым соревнованием, и, если встречаете какое-то спорное утверждение, сначала проверять, что сказано по этому случаю в правилах, и только потом соглашаться с ним или нет.

Ну и наконец, каждый судья обязан помнить, что он отвечает своими решениями как за безопасность, так и за будущее тех, кто занимается кендо.

Всем приятного чтения и легкого судейства

Евгений Андреев
5 дан кендо
Geka.andreev@gmail.com

(Функция Правил)

Статья 1: Функция Правил состоит в том, чтобы позволить Shiai-sha честно проводить Shiai Международной Федерации кендо в соответствии с принципами меча и обеспечить непредвзятое судейство Shiai.

Часть I Shiai

Глава 1 Основные правила

(Shiai-jo)

Статья 2: Как правило, Shiai-jo должна иметь деревянный пол и ее параметры должны быть следующими:

1. Форма Shiai-jo должна быть квадрат или прямоугольник со сторонами 9-11 метров длиной включая ширину линии разметки.
2. Центр Shiai-jo должен маркироваться крестом и две Kaishi-sen должны быть отмечены с обеих сторон от центра на одинаковой дистанции. Длина Kaishi-sen и дистанция между ними определяется согласно Дополнительным правилам.

(Shinai)

Статья 3: Shinai должен быть сделан из бамбука, или из синтетического материала, заменяющего бамбук, который допущен Всеяпонской федерацией кендо.

(Kendo-gu)

Статья 4: Kendo-gu должно состоять из Men, Kote, Do и Tare.

(Одежда)

Статья 5: Одежда для Kendo должна включать Kendo-gi и Hakama.

Статья 1: Параметры Shiai-jo, определенной в Статье 2 Основных правил следующие:

1. Пространство на расстоянии по меньшей мере 1.5 метра от границ Shiai-jo должно быть свободно.
2. Ширина линий разметки должна быть от 5 до 10 см, цвет линий – белым.
3. Крест на центре Shiai-jo, длина Kaishi-sen и дистанция между ними показаны на Рисунке 1.

Статья 2: Параметры Shinai, упомянутого в Статье 3 Основных правил следующие:

1. Shinai должен состоять из четырех пластин и не должен содержать внутри какие либо объекты кроме вставки внутри Sakigawa и Chigiri вставленную в Tsuka; наименования соответствующих частей Shinai обозначены на Рисунке 2.
2. Спецификации Shinai приведены в Таблице 2, А и В; обозначенная длина соответствует общей длине Shinai, включая все его части, вес соответствует общему весу, вместе со всеми частями кроме Tsuba. Диаметр Shinai соответствует минимальному диаметру на конце Sakigawa.
3. Tsuba должна иметь форму окружности, изготавливается из натуральной кожи или синтетического материала; должна иметь диаметр 9 сантиметров или менее, и должна быть закреплена на Shinai.

Статья 3: Kendo-gu, упомянутое в Статье 4 Основных правил показано на Рисунке 3.

Статья 4: Mejirushi должны надеваться Shiai-sha в точке пересечения Do himo, представляют собой полосу ткани красного или белого цвета, длиной 70 сантиметров и шириной 5 сантиметров. Mejirushi должны надеваться сложенными вдвое.

Статья 5: Nafuda, показанная на Рисунке 4, должна быть закреплена на центральной части Tare.

Глава 2 Shiai

Раздел 1 Проведение Shiai

(Продолжительность Shiai)

Статья 6: Стандартная продолжительность Shiai должна быть пять минут, Encho – три минуты. Время от Senkoku Yuko-datotsu или остановки Shiai по команде Shushin до возобновления Shiai не должно включаться в продолжительность Shiai.

(Присуждение победы)

Статья 7: Победа в Shiai присуждается согласно следующим правилам:

1. Победа, как правило, присуждается согласно правилу Sanbon-shobu; однако, она может присуждаться согласно правилу Ippon-shobu, в случае необходимости для конкретного турнира.
2. При Sanbon-shobu, победителем признается Shiai-sha, который первым получил два очка в течение Shiai; кроме того, если Shiai-sha, в течение Shiai, заработал одно очко при том, что его оппонент не заработал ни одного, он признается победителем.
3. В случае, если победитель не определен в течение Shiai, может назначаться Encho, во время которого Shiai-sha, первым заработавший очко, признается победителем. В противном случае победитель определяется по правилу Hantei или Chusen, или объявляется Hikiwake;
4. В случае присуждения победы по правилу Hantei победитель получает одно очко.
5. При объявлении Hantei, Shinpan-in руководствуется в первую очередь техническими навыками Shiai-sha, за тем их манерой вести Shiai.

Статья 6: Параметры Shinpan-ki показаны на Рисунке 5; стандартный диаметр ручек флажков 1.5 сантиметра.

Статья 7: Shiai-sha могут использовать различные протекторы и саппортеры в случае медицинской необходимости. Их необходимо предъявить Shinpan-shunin или Shinpan-cho для проверки того, что они сидят плотно и не представляют опасности для оппонентов.

Статья 8: Процедура выхода и покидания Shiai-jo Shiai-sha и их действия , включая Rei, могут быть определены для каждого турнира.

Статья 9: Правило Hantei, упомянутое в Статье 7, пункт 5 Основных правил показано должно основываться на следующих критериях:

1. В случае если Shiai-sha выполнил Datotsu практически равное Yuko-datotsu, его технические навыки должны признаваться лучшими;
2. В случае если Shiai-sha демонстрирует преимущество своей осанкой и перемещениями, его поведение должно считаться лучшим.

(Dantai-shiai)

Статья 8: Dantai-shiai должен проводиться в соответствии с следующими правилами, тем не менее правила могут быть изменены для каждого турнира, в случае необходимости:

1. Команда, имеющая больше победителей, считается победившей. В случае, если количество победителей равно, команда, имеющая большее количество очков, признается победившей. Если у команд количество победителей и количество очков равны, то между Daihyosha от каждой команды проводится поединок для определения победителя.
2. В случае матча по схеме Kachinuki, Shiai-sha может продолжать поединки пока он их выигрывает, в этом случае победившей считается команда, победившая последнего Shiai-sha оппонентов.

(Начало и окончание Shiai)

Статья 9: Начало и окончание Shiai объявляется Shushin.

(Приостановка и возобновление Shiai)

Статья 10: Приостановка Shiai объявляется любым членом Shinpan-in, возобновление Shiai объявляется Shushin.

(Требование о приостановке Shiai)

Статья 11: В случае если Shiai-sha не в состоянии продолжать поединок из-за несчастного случая или др., Shiai-sha может запросить приостановку Shiai.

Раздел 2 Yuko-datotsu

(Yuko-datotsu)

Статья 12: Yuko-datotsu определяется как правильный удар или укол, выполненный Datotsu-bu Shinai в Datotsu-bui Kendo-gu оппонента с сильным духом и правильным положением тела, с последующим Zanshin.

Статья 10: «Правильный» удар, упомянутый в Статье 12 Основных правил означает удар, выполненный стороной Jinbu Shinai.

Статья 11: Следующие Datotsu должны считаться эффективными:

1. Datotsu, выполненный по оппоненту сразу же после того как он выпустил из рук свой Shinai.
2. Datotsu, выполненный по оппоненту в тот же момент, когда он вышел за пределы Shiai-jo.
3. Datotsu, выполненный по оппоненту сразу же после того как оппонент упал.

Статья 12: Следующие Datotsu не должны считаться эффективными:

1. Aiuchi
2. В случае если Datotsu выполнен и оппонент контролирует атакующего, касаясь верхней части корпуса последнего кончиком Shinai с сильным духом и правильным положением тела.

(Datotsu-bu y Shinai)

Статья 13: Datotsu-bu y Shinai должна быть сторона Jinbu в зоне Monouchi.

(Datotsu-bui)

Статья 14: Datotsu-bui определяются следующим образом (Рисунок 3):

1. Men-bu, (Sho-men и Sayu-men)
2. Kote-bu, (Migi-kote и Hidari-kote)
3. Do-bu, (Migi-do и Hidari-do)
4. Tsuki-bu, (Tsuki-dare)

Глава 3

Запреты

Раздел 1

Недопустимые действия

(Употребление наркотиков)

Статья 15: Shiai-sha запрещено употреблять наркотики.

(Оскорбления или неуважительное поведение)

Статья 16: Shiai-sha запрещено оскорблять или вести себя неуважительно по отношению к Shinpan-in или оппоненту.

(Прочие запреты)

Статья 17: Shiai-sha запрещено следующее:

1. Использовать снаряжение Kendo отличное от предусмотренного Правилами;
2. Использовать подножки и подсечки;
3. Выталкивать оппонента за пределы Shiai-jo;
4. Jogaі, или выход за пределы Shiai-jo во время поединка;
5. Выпускать Shinai из рук;
6. Запрос на приостановку Shiai без обоснованной причины;
7. Выполнение любых других действий, противоречащих Правилам.

Статья 13: Datotsu-bui, упомянутые в Статье 14 Основных правил, представлены на Рисунке 3, зоны удара у Men и Kote определяются следующим образом:

1. Правая и левая стороны Men должны быть выше уровня виска.
2. Зоной удара у Kote является правое предплечье (левое предплечье в случае если оппонент держит Shinai таким образом, что его левая рука находится спереди) в случае Chudan-no-kamae, или правое и левое предплечье для других Kamae.

Статья 14: Запрещенные препараты, упомянутые в Статье 15 Основных правил должны быть определены отдельно.

Статья 15: Jogaі, упомянутый в Статье 17, пункт 4 Основных правил, определяется следующим образом:

1. Нахождение стопы полностью за пределами линии границ площадки;
2. В случае падения, нахождение части тела за пределами линии границ площадки;
3. В случае опоры частью тела или Shinai за пределами линии границ площадки.

Статья 16: Запрещенные действия, упомянутые в Статье 17, пункт 7 Основных правил, должны включать следующие:

1. Захват рукой или удерживание оппонента руками;
2. Захват Shinai оппонента или взятие в руку собственного Shinai за Jinbu;
3. Удержание Shinai оппонента подмышкой;
4. Намеренное помещение Shinai на плечо оппонента;
5. Нахождение на полу ничком при отсутствии действий со стороны оппонента после падения на пол;
6. Намеренная трата времени;
7. Выполнение неправильных Tsuba-zeriai или Datotsu.

Раздел 2 Штрафные санкции

(Taijo)

Статья 18: Shiai-sha, который совершил Hansoku, согласно Статьям 15 и 16, должен быть дисквалифицирован и удален из зоны проведения Shiai (Taijo), при том его оппоненту присуждается два очка. Очки и результаты, полученные до этого дисквалифицированным лицом, аннулируются.

(Fusei-yogu)

Статья 19: Shiai-sha, который совершил Hansoku, согласно Статье 17, пункт 1, должен иметь следующие санкции; в случае если оба Shiai-sha совершили такие Hansoku, оба считаются дисквалифицированными в Shiai и все их очки и результаты, полученные в Shiai до этого, аннулируются:

1. Shiai-sha, который использует запрещенное снаряжение Kendo (Fusei-yogu), должен быть дисквалифицирован в Shiai и все его(её) очки и результаты, полученные в Shiai до этого, аннулируются, при том его оппоненту присуждается два очка.
2. Штрафные санкции согласно предыдущему пункту не должны иметь обратной силы на предыдущие Shiai, когда использование запрещенного снаряжения не было обнаружено.
3. Shiai-sha, который уличен в использовании запрещенного снаряжения должно быть запрещено продолжать Shiai; при этом нарушитель может быть заменен при проведении Dantai-shiai в случае если не предусмотрено иное.

(Прочее)

Статья 20:

1. В случае если Shiai-sha совершил два Hansoku, согласно Статье 17, пункты 2-7, его оппоненту присуждается одно очко. Количество Hansoku суммируется на протяжении Shiai. Однако в случае Encho или если оба Shiai-sha уже имеют по одному очку, и если второе Hansoku получено обоими Shiai-sha одновременно, такое Hansoku считается скомпенсированным и не учитывается.
2. Для Hansoku согласно Статье 17, пункт 4, когда оба Shiai-sha вышли за границы Shiai-jo, Shiai-sha, который первым вышел за границы, должен получить штраф.
3. В случае согласно Статье 17, пункт 4, когда Senkoku (присуждение) Yuko-datotsu было отменено, для этого Hansoku штраф не налагается.
4. Для Hansoku согласно Статье 17, пункт 5, когда оппонент выполнил Yuko-datotsu сразу же после Hansoku, для этого Hansoku штраф не налагается.

Статья 17: Sosai применяется для обоюдных Hansoku, упомянутых в Статье 20 Основных правил следующим образом:

1. В случае первого Sosai, тогда Senkoku следует сначала выполнить для Shiai-sha на красной стороне, затем на белой стороне с выполнением Senkoku Sosai;
2. В случае второго и последующих Sosai, Senkoku и обозначение Sosai при помощи Shinpan-ki должны выполняться одновременно.

Часть II
Shinpan
Глава 1
Основные правила

(Состав группы Shinpan)

Статья 21: Группа Shinpan, должна включать Shinpan-cho, Shinpan-shunin (только при наличии двух и более Shiai-jo) и Shinpan-in.

(Shinpan-cho)

Статья 22: Shinpan должен следить, чтобы Shiai проводились честно.

(Shinpan-shunin)

Статья 23: Shinpan-shunin должен помогать Shinpan-cho следить за проведением Shiai на соответствующем Shiai-jo.

(Shinpan-in)

Статья 24:

1. Как правило, в Shinpan-in входит Shushin и два Fukushin, каждый из которых имеет равный вес в решениях о Yuko-datotsu и др.
2. Shushin должен управлять Shiai, сигнализировать при помощи Shinpan-ki и оглашать Yuko-datotsu, Hansoku и т.д.
3. Fukushin должны помогать Shushin в управлении Shiai сигнализируя Yuko-datotsu, Hansoku и т.д., при помощи Shinpan-ki. Кроме того, в экстренных случаях, Fukushin может сигнализировать и оглашать приостановку Shiai.

Статья 18: У Shinpan-cho должны быть следующие обязанности:

1. Строго следовать Основным и Дополнительным правилам проведения Shiai;
2. Следить за тем, чтобы Shiai проходили без заминок;
3. Выносить решения в случае Igi;
4. Принимать решения по вопросам, которые не описаны в Основных и Дополнительных правилах и в случае непредвиденных событий.

Статья 19: Shinpan-cho должен давать сигнал к началу первого Shiai следующим образом:

1. При наличии одного Shiai-jo, Shinpan-cho должен встать и Shushin провозглашает начало Shiai когда первые Shiai-sha стоят на позиции Ritsu-rei в трех шагах от Kaishi-sen;
2. При наличии двух и более Shiai-jo, Shinpan-cho должен встать и подать сигнал к началу при помощи свистка или чего-то подобного, когда все пары Shiai-sha стоят на позициях Ritsu-rei.

Статья 20: У Shinpan-shunin должны быть следующие обязанности:

1. Отвечать за проведение Shiai на соответствующем Shiai-jo;
2. Следить за правильным применением Основных и Дополнительных правил;
3. Правильно и быстро принимать решения о нарушении Основных или Дополнительных правил и в случае Igi, при наличии протеста, и отчитываться перед Shinpan-cho при необходимости;
4. Контролировать Shinpan-in на Shiai-jo.

Статья 21: У Shinpan-in должны быть следующие обязанности:

1. Отвечать за проведение Shiai на своем Shiai-jo;
2. Четко оглашать и сигнализировать;
3. Придерживаться единых критериев судейства с другими членами Shinpan-in;
4. Подтверждать при помощи флажков сигналы других членов Shinpan-in;
5. После раунда Shinpan, Shinpan-in должны совещаться по результатам прошедших Shiai, консультируясь с Shinpan-shunin и/или Shinpan-cho, при необходимости.

(Группа Kakari-in)

Статья 25: Для правильного проведения Shiai группа Kakari-in должна включать хронометристов, ответственных за доску результатов, ведущих протокол, и вызывающих Shiai-sha. Их обязанности изложены в Дополнительных правилах.

Глава 2

Shinpan

Раздел 1

**Вопросы относящиеся к Shinpan
(Решение о Yuko-datotsu)**

Статья 26: Datotsu должно считаться как Yuko с присуждением одного очка в следующих случаях:

1. Когда два или более Shinpan-in показали Yuko-datotsu;
2. Когда один Shinpan-in показал Yuko-datotsu, а остальные воздержались.

(Torikeshi для Yuko-datotsu)

Статья 27: В случае если Shiai-sha совершил недопустимые действия, решение о присуждении Yuko-datotsu может быть отменено по результатам Gogi, в том числе даже после его Senkoku.

(Ошибки в решениях об Yuko-datotsu и др.)

Статья 28: В случае если Shinpan-in сомневается в решении об Yuko-datotsu и др., Shinpan-in должен созвать Gogi где Shinpan-in должны принять решение.

Статья 22: Состав и обязанности группы Kakari-in должны быть следующие:

1. Как принцип, должен быть один главный и два или более дополнительных хронометристов на каждом Shiai-jo, которые контролируют продолжительность Shiai и подают сигнал флагом (Рис. 5) при его окончании;
2. Как принцип, должен быть один главный и два или более дополнительных ответственных за доску результатов на каждом Shiai-jo, которые отмечают Shinpan-in Senkoku на доске результатов и следят за Shinpan-ki;
3. Как принцип, должен быть один главный и два или более дополнительных ведущих протокол на каждом Shiai-jo, которые записывают результаты, включая Yuko-datotsu-bui, количество и тип Hansoku, и время, затраченное на Shiai;
4. Как принцип, должен быть один главный и два или более дополнительных вызывающих Shiai-sha на каждом Shiai-j, которые вызывают Shiai-sha и проверяют их снаряжение.

Статья 23: Униформа Shinpan-in должна быть следующей, если иное не указано для каждого турнира:

1. Однотонный, темно-синий пиджак;
2. Однотонные, серые брюки;
3. Однотонная, белая рубашка;
4. Однотонный, темно-красный галстук;
5. Однотонные, темно-синие носки.

Статья 24: Torikeshi для Yuko-datotsu, упомянутое в Статье 27 Основных правил, должно применяться в следующих случаях:

1. Если Shiai-sha, который выполнил Yuko-datotsu не показывает готовность духом и/или осанкой к контратаке оппонента;
2. Когда Shiai-sha, который выполнил Yuko-datotsu, демонстративно нарочито энергично жестикулирует или демонстрирует эффективность Datotsu.

Статья 25: Ошибки в решениях об Yuko-datotsu и др., упомянутые в Статье 28 Основных правил, определяются следующим образом:

(Процедуры для Shinpan)

Статья 29: Shinpan-in должны осуществлять Shinpan следующим образом:

1. Если один Shinpan-in показал Yuko-datotsu, остальные Shinpan-in должны незамедлительно показать свои оценки;
2. Если был присужден Yuko-datotsu, или Shiai был приостановлен Shushin должен дать возможность Shiai-sha вернуться к Kaishi-sen и возобновить Shiai;
3. В случае если Shinpan-in заметил Hansoku, Shinpan-in должен незамедлительно приостановить Shiai и при этом дать сигнал Shinpan-ki. Если Hansoku не очевидно, Shinpan-in должен создать Gogi где Shinpan-in должны обсудить этот вопрос;
4. В случае если Tsuba-zeriai становится безвыходным, Shushin должен развести Shiai-sha на месте (Wakare) и возобновить Shiai.
5. Если Shiai-sha запросил остановку Shiai, Shushin должен подать команду приостановить Shiai и выяснить у Shiai-sha причину остановки;
6. В случае присуждения победы по правилу Hantei, все Shinpan-in должны показать победителя своими Shinpan-ki одновременно по Senkoku «Hantei» от Shushin.

Раздел 2

Действия Shinpan-in

(Травма или несчастный случай)

Статья 30: В случае если Shiai-sha не в состоянии продолжать Shiai по причине травмы или несчастного случая, Shinpan-in должны разобраться в причине и действовать следующим образом:

1. Shinpan-in должны решить либо продолжить Shiai после консультации с медиком, как правило, Shinpan-in не должны тратить более пяти минут для урегулирования;
2. В случае если Shiai-sha не в состоянии продолжать Shiai по причине травмы, его оппонент считается ответственным за несчастный случай, вне зависимости, проигравшим Shiai, при невозможности определить причину несчастного случая, проигравшим признается Shiai-funo-sha;
3. Shiai-sha, оказавшийся неспособным продолжать Shiai по причине травмы или несчастного случая, может принять участие в последующих Shiai в случае разрешения со стороны Shinpan-in и медика;

1. В случае принятия ошибочного решения об Yuko-datotsu или Hansoku;
2. В случае принятия решения об Yuko-datotsu, несмотря на сигнал о прекращении Shiai;
3. В случае принятия решения об Yuko-datotsu во время Shiai, в котором было неправильно посчитано количество Hansoku.

Статья 26: Wakare, представленное в Статье 29 Основных правил, должно быть выполнено следующим образом:

1. Shushin должен развести Shiai-sha при помощи команды «Wakare» и последующим возобновлением Shiai без промедлений;
2. Место, где Shiai-sha разводятся должно быть в пределах Shiai-jo.

Статья 27: В случае если Shinpan-in заметил, что Tsuru ориентирована неправильно, Shinpan-in должен проинформировать Shushin об этом и Shushin должен прямо указать Shiai-sha устранить это. Если Shiai-sha не устранит это, Shinpan-in не должны присуждать Yuko-datotsu.

4. Shiai-sha, который признан проигравшим Shiai как несущим ответственность за несчастный случай должен быть отстранен от участия в последующих поединках.

(Kiken)

Статья 31: Shiai-sha, который не явился во время Shiai, должен быть признан проигравшим и ему должно быть запрещено участие в последующих Shiai.

(Очки присуждаемые Shiai-funo-sha или Kiken-sha)

Статья 32: Победителю согласно действию Статей 30 и 31 присуждается два очка, в случае если Shiai-funo-sha уже имел одно очко этот результат остается в силе. В случае Encho, победителю присуждается одно очко.

(Очки или полученные результаты нарушителя)

Статья 33: Очки или полученные результаты нарушителя, проигравшего Shiai согласно Статье 30, пункт 2 должны быть аннулированы.

Раздел 3 Gogi или Igi

(Gogi)

Статья 34: В случае необходимости Gogi, Shinpan-in должен приостановить Shiai, созвать Gogi и совещаться на центре Shiai-jo.

(Igi)

Статья 35: Никто не имеет права протестовать против решений, принятых Shinpan-in.

Статья 36: Если Kantoku имеет сомнения в правильности применения Основных правил, Kantoku может подать Igi Shinpan-shunin или Shinpan-cho до окончания текущего поединка.

Раздел 4 Senkoku и использование Shinpan-ki

(Senkoku)

Статья 37: Shinpan-in должны подавать команды начала, окончания, возобновления, приостановки поединка, Wakare, Yuko-datotsu, победы, Gogi и Hansoku таким образом как изложено в Таблице 1. Shinpan-in могут при необходимости давать пояснения к Senkoku.

(Использование Shinpan-ki)

Статья 38: Shinpan-in должны использовать Shinpan-ki для сигнализирования приостановки поединка, Wakare, Yuko-datotsu, победы, Gogi и Hansoku таким образом как изложено в Таблице 1.

Статья 28: Ситуация Kiken, представленная в Статье 31 Основных правил, должна включать следующие случаи:

1. Если Shiai-sha самовольно уклонился от Shiai по причине здоровья и др.

Статья 29: Igi, упомянутый в Статье 36 Основных правил, должен быть подан следующим образом до Sogo-no-rei в конце текущего поединка:

1. Kantoku должен подать сигнал при помощи Kantoku-ki (Рис.5) для подачи Igi;
2. Kantoku должен изложить содержание Igi Shinpan-shunin или Shinpan-cho.

Раздел 5 Дополнения (Дополнительные вопросы)

Статья 39: В случае возникновения ситуаций, не рассмотренных в Основных правилах Shinpan-in должны принять решение по результатам Gogi, при обязательном одобрении Shinpan-shunin или Shinpan-cho.

Разное

1. Правила, представленные выше могут быть частично или полностью изменены для удобства проведения турнира/соревнования по причинам необычного размера или природы, на столько на сколько изменения не противоречат основным целям Основных и Дополнительных правил.
2. Правила вступают в силу с 26 марта 1997 года.
3. Изменения в Правилах по результатам корректировки вступают в силу 23.03.2000 г.
4. Изменения в Правилах по результатам корректировки вступают в силу 07.12. 2006 г.

Таблица 1: Senkoku Shinpan-in и использование Shinpan-ki

(* см. рисунки, приведенные в «The Guidelines for Kendo Shiai and Shinpan»)

	Ситуация	Senkoku	Движение Shinpan-ki	*
Начало	Начало Shiai	Hajime	Флажки находятся с двух сторон от корпуса	Рис.9
Возобновление	Возобновление Shiai	Hajime	См. выше	Рис.9
Приостановка	Остановка Shiai	Yame	Флажки поднять вверх на вытянутых руках	Рис.14
Yuko-datotsu	Присуждение Yuko-datotsu	Men-, Kote-, Do-, Tsuki-Ari	Поднять флажок по диагонали вверх с одной стороны	Рис.10
	Несогласие с Yuko-datotsu		Перекрестные движения флажками вниз	Рис.11
	Воздержался от принятия решения		Флажки скрещены вниз	Рис.12
	Torikeshi Yuko-datotsu	Torikeshi	Перекрестные движения флажками вниз	Рис.11
	Начало Nihon-me	Nihon-me	Опустить поднятый флажок	Рис.10
	Начало Shobu	Shobu	См. выше	Рис.10
Присуждение победы	Присуждение победы	Shobu-ari	См. выше	Рис.10
	Начало Encho	Encho-hajime	Флажки находятся с двух сторон от корпуса	Рис.9
	Ippon-gachi	Shobu-ari Hantei	Поднять флажок по диагонали вверх с одной стороны	Рис.10
	Объявление Hantei	Shobu-ari	См. выше Опустить поднятый флажок	Рис.10
	Победа по Hantei	Shobu-ari	Поднять флажок по диагонали вверх с одной стороны	Рис.10

	Победа по Kiken	Hikiwake	Флажки скрещены на уровне выше лба	Рис.13
	Hikiwake	Shobu-ari	Поднять флажок по диагонали вверх с одной стороны	Рис.10
	Невозможность продолжения Shiai	Shobu-ari	См. выше	Рис.10
	Победа по Chusen Daihyosha-sen	Hajime	Флажки находятся с двух сторон от корпуса	Рис.9
Gogi	Требование Gogi	Gogi	Поднять оба флажка вверх в вытянутой правой руке	Рис.16
	Обозначение результатов		Shushin показывает результат флажком	
Hansoku	Употребление наркотиков	Shobu-ari	Поднять флажок по диагонали вверх с одной стороны	Рис.10
	Оскорбления или неуважительное поведение	Shobu-ari	См. выше	Рис.10
	Использование Fusei-yogu	Shobu-ari	См. выше	Рис.10
	Подножки и подсечки оппонента	Hansoku Okai	Поднять флажок по диагонали вниз с одной стороны, произнести порядковый номер Hansoku, указывая пальцем на нарушителя	Рис.17
	Выталкивание оппонента за пределы Shiai-jo	См. выше	См. выше	Рис.17
	Удержание Shinai	См. выше	См. выше	Рис.17
	Необоснованный запрос на приостановку	См. выше	См. выше	Рис.17
	Совершение Hansoku одновременно обоими участниками	См. выше	Поднять флажки по диагонали вниз с обеих сторон	Рис.18
	Прочие нарушения Правил	См. выше	Поднять флажок по диагонали вниз с одной стороны, произнести порядковый номер Hansoku, указывая пальцем на нарушителя	Рис.17
	Повторное совершение Hansoku	Hansoku-nikai, с указанием пальцами, Ippon-ari	Поднять флажок по диагонали вверх с одной стороны	Рис.10
	Применение Sosai	Sosai или Onajiku-sosai после второй компенсации	Перекрестные движения флажками вниз	Рис.11
Wakare	Когда Tsuba-zeriai стало безвыходным Для возобновления Shiai	Wakare Hajime	Флажки поднять вперед на вытянутых руках Опустить флажки	Рис.15
Травма, несчастный случай, Kiken	Shiai-furo из-за травмы, несчастного случая или Kiken	Shobu-ari	Поднять флажок по диагонали вверх с одной стороны	Рис.10

Таблица 2: Спецификации Shinai

A. Itto

	Пол	Учащиеся средней школы (12-15 лет)	Учащиеся старшей школы (15-18 лет)	Студенты и взрослые (18 лет и более)
Длина	Мужчины Женщины	≤ 114 см	≤ 117 см	≤ 120 см
Масса	Мужчины Женщины	≥ 440 г ≥ 400 г	≥ 480 г ≥ 420 г	≥ 510 г ≥ 440 г
Диаметр	Мужчины Женщины	≥ 25 мм ≥ 24 мм	≥ 26 мм ≥ 25 мм	≥ 26 мм ≥ 25 мм

A. Itto

	Пол	Студенты и взрослые (18 лет и более)	
		Daito (длинный меч)	Shoto (короткий меч)
Длина	Мужчины Женщины	≤ 114 см	≤ 62 см
Масса	Мужчины Женщины	≥ 440 г ≥ 400 г	280 г ≤ W ≤ 300 г 250 г ≤ W ≤ 280 г
Диаметр	Мужчины Женщины	≥ 25 мм ≥ 24 мм	≥ 24 мм ≥ 24 мм

Как измерять диаметр кончика Sakigawa



Рисунок 1: Shiai-jo (стандарт)



Рисунок 2: Части Shinai

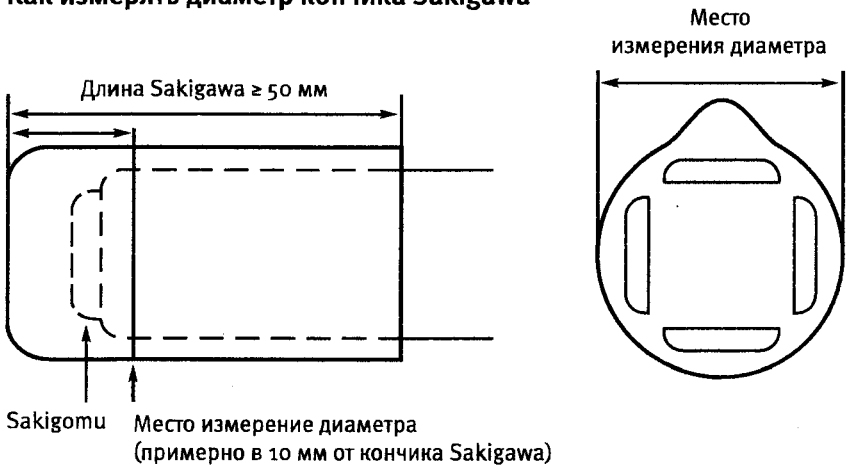

Рисунок 3: Kendo-gu и datotsu-bui



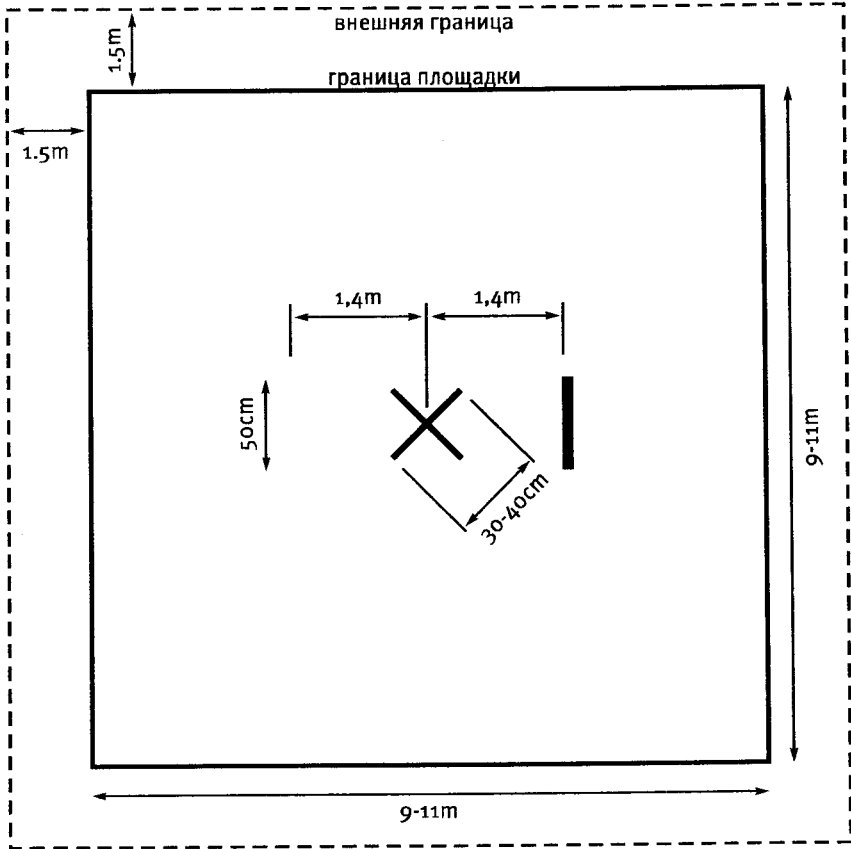

Рисунок 4: Nafuda

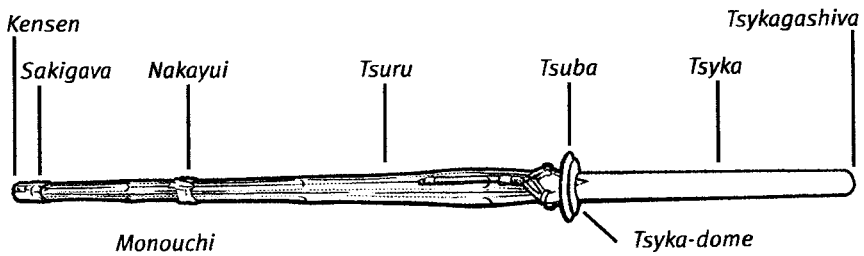
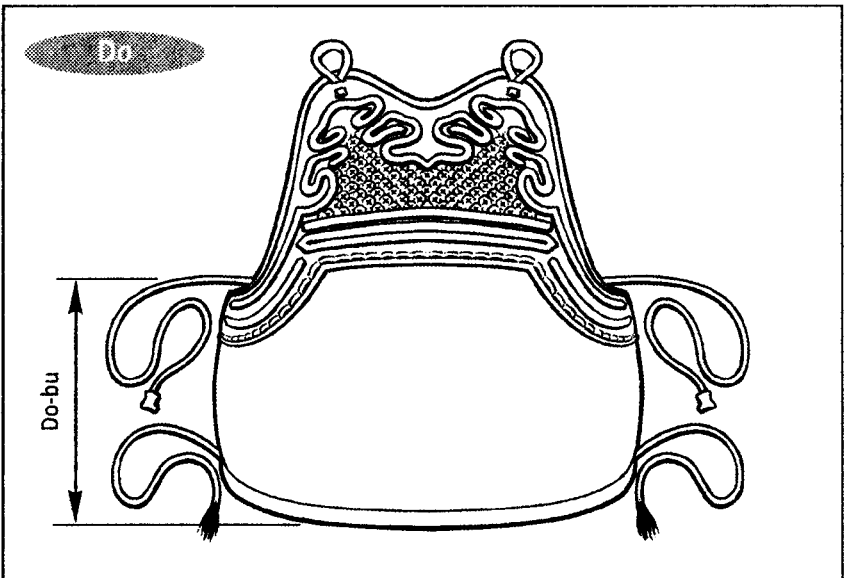
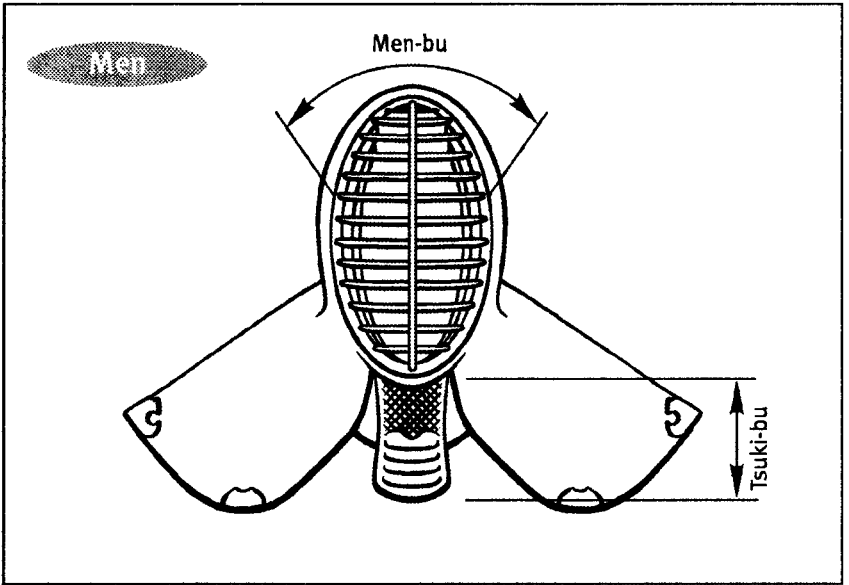

Рисунок 5: Флажки

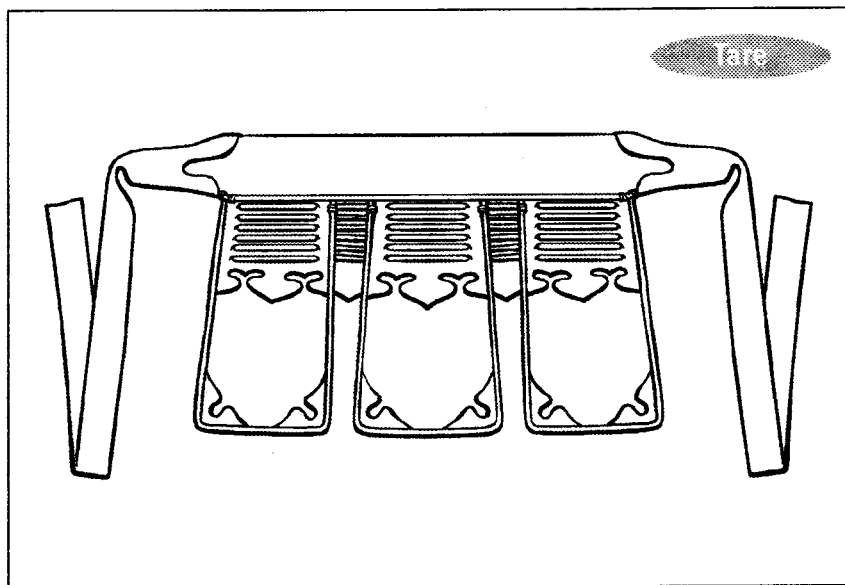
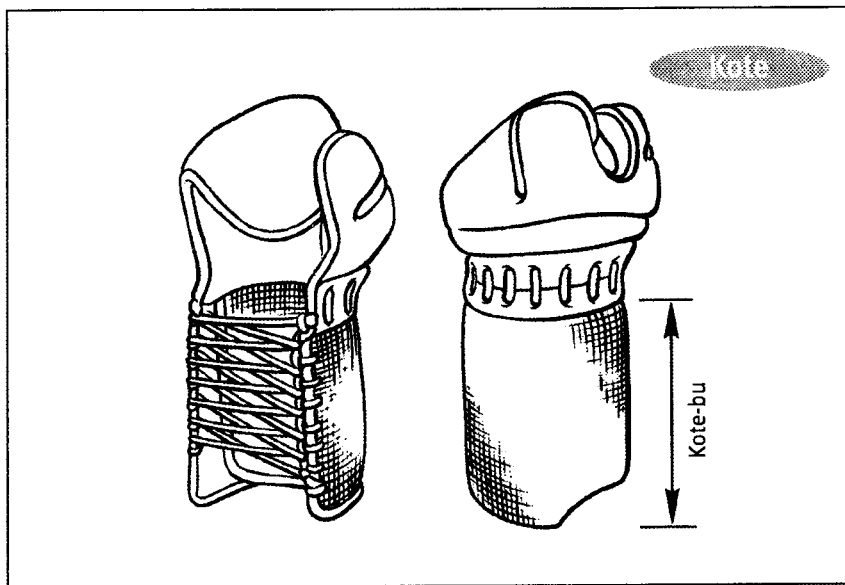

The Guidelines for Kendo Shiai and Shinpan
Руководство по проведению
поединков кендо и судейству

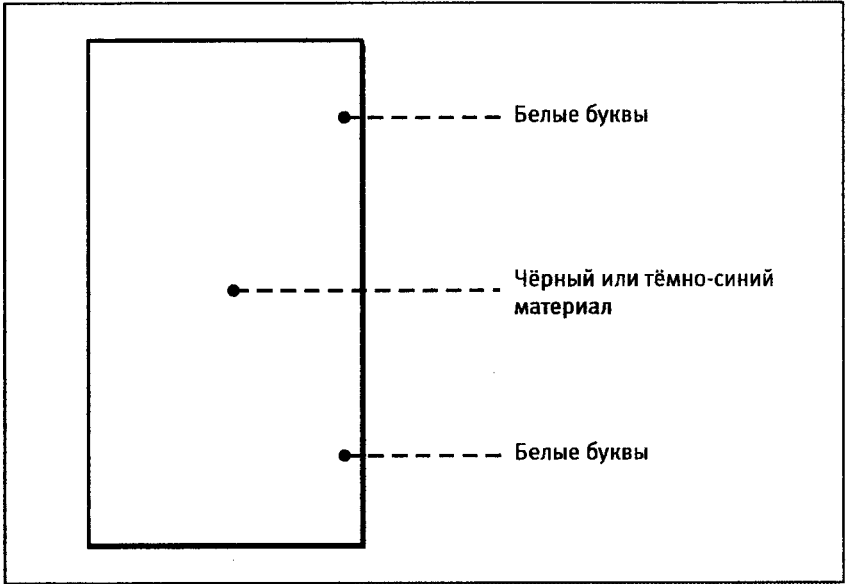
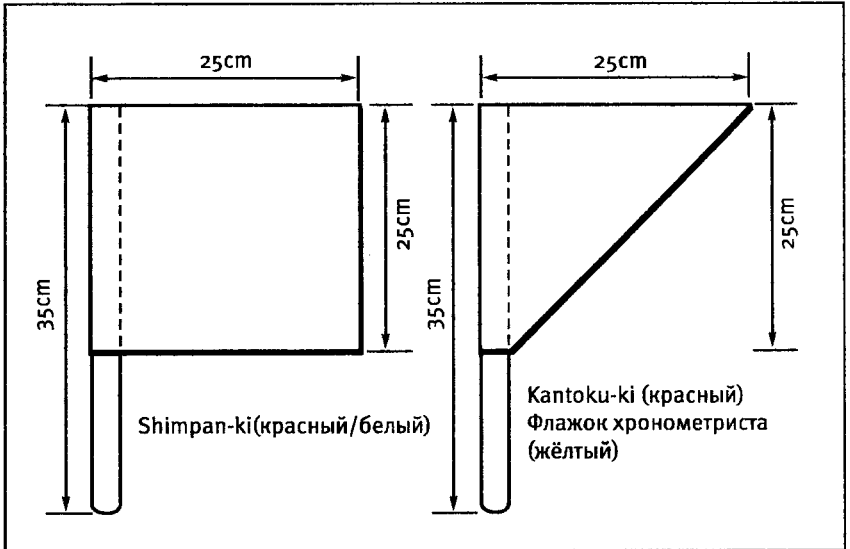
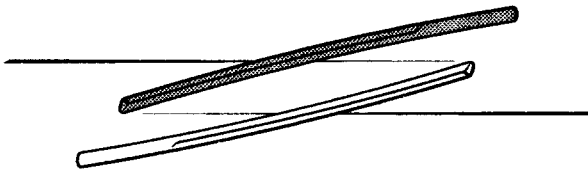

Вход и выход с площадки

Перед входом на Shiai-jo, Shiai-sha должны построиться рядом со своими местами, поклониться Shomen по команде своего Kantoku и сесть. Перед покиданием они должны построиться, поклониться и выйти с Shiai-jo.

Построение команды

Две группы Shiai-sha должны построиться в линию лицом друг к другу (в трех шагах от Kaishi-sen) (Рис.1) и выполнить Rei по команде от Shushin. Сначала только Sempo и Jiho должны быть в полных доспехах и с Shinai. В случае если другой Shiai следует сразу же за текущим, две команды должны построится в одну линию. Однако, если две команды не могут построиться в одну линию как на Рис.2, две заканчивающие команды и две начинающие команды должны делать Rei отдельно.

Вход и выход с площадки

Перед входом и выходом с Shiai-jo Shinpan-in должны построиться у середины границ площадки с Shushin посередине, держа Shinpan-ki в правой руке. (Рис.3 и 8)

Построение Shinpan-in

перед началом Shiai и действия с Shinpan-ki

1. Построение должно осуществляться следующим образом:

- 1) В начале серии Kojin-shiai, Shinpan-in должны занять свои начальные позиции после построения (Рис.3 и 4);
- 2) Для Dantai-shiai, Shinpan-in должны занять свои начальные позиции после построения команд и выполнения обоюдного Rei по команде Shushin. (Рис.3 и 4)

2. Действия с Shinpan-ki должны быть следующими:

- 1) При смене начальных позиций оба Shinpan-ki должны быть в правой руке.
- 2) После смены начальных позиций Shushin должен держать красный Shinpan-ki в правой руке, белый – в левой руке. Fukushin должен держать Shinpan-ki в обратном порядке (белый – в правой руке, красный – в левой руке)
- 3) При замене Shinpan-in, Shinpan-in должны держать оба Shinpan-ki в правой руке, скрученными вместе, белый внутри красного.

Смена начальных позиций/Замена Shinpan-in

Смена начальных позиций Shinpan-in должна выполняться следующим образом:

- 1) (Смена начальных позиций Shushin и Fukushin) Shinpan-in должны переходить на следующую начальную позицию не сворачивая Shinpan-ki (Рис.5);
- 2) (Замена всех Shinpan-in на их начальных позициях) Все Shinpan-in должны поменяться с входящим Shinpan-in после скручивания Shinpan-ki и взаимного Rei (Рис.6);
- 3) (Замена одного Shinpan-in после смены начальных позиций) После смены начальных позиций тот, что был Shushin должен скрутить свои Shinpan-ki и поменяться с входящим Shinpan-in после взаимного Rei (Рис.7);
- 4) Замена Shinpan-in после окончания Shinpan) Shinpan-in, которые закончили Shinpan, после скручивания Shinpan-ki должны построиться в линию и поменяться с входящими Shinpan-in (Рис.8).

Rei к Shomen

Rei к Shomen должен выполняться по команде Shushin следующим образом:

- 1) Перед началом первого Shiai, перед началом и после окончания финального Shiai турнира;
- 2) Если турнир продолжается несколько дней, перед началом первого Shiai и после окончания последнего Shiai в каждый из дней, а также перед началом и после окончания финального Shiai турнира;
- 3) Rei к Shomen должен выполняться с места выполнения Ritsu-rei.

Начало

Перед началом Shiai, оба Shiai-sha должны сначала занять место для выполнения Ritsu-rei, выполнить Rei стоя в положении Sageto, после чего сделать три шага вперед, сесть в положение Sonkyo вынимая Shinai, Shiai-sha должны начать Shiai после получения Senkoku от Shushin.

Yuko-datotsu

Shiai-sha должен прекратить Shiai при поступлении Senkoku о Yuko-datotsu от Shushin, вернуться к Kaishi-sen и принять Chudan-no-kamae для получения следующего Senkoku от Shushin.

Запрос на приостановку

1. Голосом и поднятой рукой Shiai-sha должен запросить у Shushin приостановку Shiai, после чего объяснить причину.
2. При необходимости поправить снаряжение или одежду во время перерыва, Shiai-sha должен занять позицию Noto на уровне Kaishi-sen, отступить к внутренней границе Shiai-jo и сесть в положение Seiza или Sonkyo, его оппонент должен ожидать в положении Seiza или Sonkyo.

Rei к Shomen

1. Shinpan-in должны выполнять Rei к Shomen в следующих случаях:
 - 1) Перед началом первого Shiai, перед началом и после окончания финального Shiai турнира;
 - 2) Если турнир продолжается несколько дней, перед началом первого Shiai, после окончания последнего Shiai в каждый из дней, а так же перед началом и после окончания финального Shiai турнира.
2. Shushin должен подавать команду Rei к Shomen в следующих случаях:
 - 1) Для Kojin-shiai, когда Shinpan-in займут свои начальные позиции;
 - 2) Для Dantai-shiai, когда Shinpan-in и Shiai-sha построились в линии.

Начало

1. Перед началом первого Shiai, Shinpan-cho должен встать и подать сигнал свистком или иным образом. Перед началом первого поединка Shiai-sha должны находиться на местах для выполнения Ritsu-rei.
2. Для начала первого Shiai Shushin подает Senkoku к началу Shiai после сигнала от Shinpan-cho (Рис.9)

Yuko-datotsu

1. Сигнализирование Shinpan-ki должно выполняться следующим образом (Рис.9-12):
 - 1) После того как Shinpan-in определили Datotsu как Yuko, они должны вернуться на свои места держа Shinpan-ki поднятыми и опустить их после Senkoku от Shushin;
 - 2) Если Datotsu не признается как Yuko, Shinpan-in должны немедленно опустить Shinpan-ki.
 - 3) Как только Shinpan-in увидел, что остальные Shinpan-in показывают несогласие, он должен опустить Shinpan-ki (Рис.11 и 9);
 - 4) Если Datotsu определено как Yuko согласно Статье 26 Основных Правил, несмотря на несогласие или Kiken у Shushin, Shushin обязан показать Yuko-datotsu при помощи Shinpan-ki.
2. В случае Torikeshi для Yuko-datotsu, после Gogi, Shushin должен занять свое место как перед Gogi, после чего объявить «Torikeshi» и выполнить перекрестные движения Shinpan-ki (Рис.10 и 11)

Запрос на приостановку

1. Обнаружив запрос на приостановку от Shiai-sha, Shushin должен немедленно остановить Shiai и спросить Shiai-sha причину остановки (см. Статью 29, пункт 5 Правил)
2. В случае если Shushin посчитал запрос на приостановку необоснованным, Shushin должен созвать Gogi.

Остановка

При команде Shinpan-in «Yame» Shiai-sha должны немедленно прекратить Shiai и вернуться к Kaishi-sen для получения Senkoku или инструкций от Shushin.

Gogi

После Senkoku о Gogi от Shushin, Shiai-sha должны занять позицию Noto на уровне Kaishi-sen, отступить к внутренней границе Shiai-jo и сесть в положение Seiza или Sonkyo.

Возобновление

Shiai-sha должны принять Chudan-no-kamae на уровне Kaishi-sen и возобновить Shiai по Senkoku от Shushin.

Остановка

1. Shinpan-in следует остановить Shiai в следующих случаях:
 - 1) Hansoku
 - 2) Травма или несчастный случай
 - 3) Для предотвращения опасных ситуаций
 - 4) Потеря контроля Shinai у Shiai-sha
 - 5) Igi
 - 6) Gogi
 - 7) Неправильная ориентация Tsuru
2. Shinpan-in следует остановить Shiai следующим образом:
 - 1) После Senkoku о приостановке, Shinpan-in должны вернуться на свои начальные позиции
 - 2) Когда оба Shiai-sha признали Senkoku или сигнал Shinpan-ki о приостановке, Shinpan-in должны опустить Shinpan-ki (Рис. 14 и 9)
 - 3) В случае Hansoku, Shinpan-in должны вернуться на свои начальные позиции, удерживая Shinpan-ki в соответствующем положении до Senkoku от Shushin (Рис. 17)
 - 4) Если Fukushin скомандовал приостановку, Shushin должен немедленно дать команду на приостановку и сигнализировать Shinpan-ki (Рис. 14)
3. В случае если Shiai-sha упал или выронил Shinai и оппонент незамедлительно не выполнил удар или укол по этому Shiai-sha, Shushin должен остановить Shiai (Рис. 14)
4. В случае принятия решения о Hansoku, Shushin должен взять оба Shinpan-ki в одну руку и указать на нарушителя объявив порядковый номер Hansoku, после чего вернуться в начальное положение
5. Если оба Shiai-sha одновременно совершили Hansoku, которое повлечет присуждение очка одному из Shiai-sha, Shiai-sha который должен получить очко должен первым получить Senkoku (Рис. 18)

Gogi

1. Gogi должно быть объявлено в следующих случаях:
 - 1) Torikeshi Yuko-datotsu
 - 2) Ошибка, совершенная Shinpan-in
 - 3) Неочевидное Hansoku
 - 4) Сомнения в выполнении или применении Правил
2. Shinpan-in должны проводить Gogi следующим образом:
 - 1) Shushin должен убедиться, что оба Shiai-sha отошли к внутренней границе Shiai-jo
 - 2) Если Fukushin подал сигнал Gogi, Shushin должен немедленно остановить Shiai (Рис. 14 и 16)

Возобновление

1. В случае «Nihon-me» или «Shobu», Fukushin должны опустить их Shinpan-ki одновременно с командой Shushin.
2. Возобновление Shiai после остановки должно выполняться таким же образом как и начало Shiai (Рис. 9)

Wakare

1. После Senkoku «Wakare» от Shushin, Shiai-sha должны принять Chudan-no-katae на том же месте и возобновить Shiai no Senkoku от Shushin.

Заявление Igi

1. Когда Kantoku заявляет Igi, Shiai-sha должны ждать таким же образом как и в случае Gogi.

Hantei, Chusen или Shiai-funo

1. В случае победы по Hantei, Shiai-sha должен встать на уровне Kaishi-sen в Chudan-no-katae и получить Senkoku от Shushin.

2. В случае победы по Chusen или Shiai-funo, Shiai-sha должен действовать как указано выше.

Fusen-gachi

1. В случае Fusen-gachi, Shiai-sha должен встать на уровне Kaishi-sen, сесть в Sonkyo, встать, получить Senkoku о Fusen-gachi, повторить Sonkyo, выполнить Noto и покинуть Shiai-jo.

2. В случае Fusen-gachi в Dantai-shiai, команда-победитель должна построиться в линию и получить Senkoku (Рис. 1).

Завершение

1. При завершении Shiai, Shiai-sha должен вернуться на уровень Kaishi-sen, встать в Chudan-no-katae, получить Senkoku от Shushin, сесть в Sonkyo, выполнить Noto, встать, принять положение Taito, отойти к месту выполнения Ritsu-rei, опустить Shinai в положение Sageto и выполнить взаимный Ritsu-rei.

2. После окончания последнего поединка при Dantai-shiai, два Shiai-sha текущего поединка должны оставаться внутри Shiai-jo в полном снаряжении и с Shinai, ожидая членов своих команд для построения, команды обмениваются Rei по команде Shushin и покидают Shiai-jo (Рис. 1 и 2).

Прочие руководства

1. С Nito следует обращаться следующим образом:

- 1) Оба Daito и Shoto должны находиться в левой руке в положении Sageto
- 2) Принимая Katae, Shinai, который должен быть в левой руке, достается

Wakare

1. В случае если Tsuba-zeriai становится безвыходным, Shushin должен развести Shiai-sha, удерживая Shinpan-ki впереди на вытянутых руках с командой «Wakare», и возобновить Shiai по команде «Hajime» и опустив Shinpan-ki (Рис. 15 и 9). Если Shiai-sha находятся близко к границам площадки, Shushin должен немедленно расположить Shiai-sha таким образом, чтобы они оставались на Shiai-jo.

Заявление Igi

Shinpan-in должны ответить на Igi следующим образом:

Shinpan-in должны немедленно остановить Shiai (Рис. 14)

Shinpan-shunin или Shinpan-cho должны обсудить с Shinpan-in Igi во время Gogi. Shinpan-shunin или Shinpan-cho должны проинформировать Kantoku о решении shinpan-in.

Shushin должен дать команду Shiai-sha продолжить Shiai (Рис. 9)

Hantei, Chusen или Shiai-funo

1. При присуждении победы по Hantei, Shinpan-in должны одновременно показать победителя своими Shinpan-ki по Senkoku «Hantei» от Shushin. (Рис. 10) Shinpan-in не могут показать Hikiwake или «воздержался».

2. При присуждении победы по Chusen или Shiai-funo, Shushin должен показать победителя Shinpan-ki после Senkoku и сразу же опустить Shinpan-ki (Рис. 10 и 9)

Fusen-gachi

1. Во время Kojin-shiai, Shushin должен присудить победу победителю вместе с сигналом Shinpan-ki (Рис. 10)

2. Во время Dantai-shiai, Shushin должен убедиться, что команда-победитель построилась в линию, после чего присудить победу вместе с сигналом Shinpan-ki (Рис. 10)

Завершение

1. В случае присуждении победы или в случае если время Shiai закончилось, Shushin должен остановить Shiai, дождаться возвращения Shiai-sha к Kaishisen и сигнализировать при помощи Shinpan-ki одновременно с Senkoku (Рис. 14 → 9 или Рис.13 → 9). В случае Encho, Shushin должен скомандовать «Encho» и продолжить Shiai (Рис. 9).

2. После окончания Dantai-shiai, Shinpan-in должны построиться в линию и Shushin должен дать команду участникам на взаимный Rei.

Прочие руководства

1. Shinpan-in должны убедиться до начала Shiai, что униформа у Shiai-sha (Kendogi, Nakama, Mejiurushi и Nafuda) правильно надета (См. Статья 5 Правил и Статья 4 и 5 Дополнительных Правил).

правой рукой и переключается в левую, после чего другой Shiani достается правой рукой в положение Kamae.

3) Выполняя Noto для двух Shinai, сначала Shinai из правой руки должен быть переложено в левую, второй Shinai, при помощи правой руки должен быть переложено в левую руку.

4) Действия Shiai-sha с Nito, кроме трех указанных выше исключений, должны быть такими же как и с Itto.

2. Униформа у Shiai-sha должна быть аккуратной, без складок и бахромы.

3. Kendo-gu должно быть крепко завязано, чтобы не развязываться во время Shiai. Кроме того, длина Men-himo должны быть короче чем 40 сантиметров, считая от узла.

4. Shiai-sha должны делать только Sogo-no-rei, и воздержаться от поклонов Shinpan-in и взаимного Za-rei внутри Shiai-jo.

5. Когда предыдущий Shiai-sha покидает, а следующий входит в Shiai-jo, они должны воздерживаться от рукопожатий и иных действий в качестве поддержки.

6. Shiai-sha должны воздерживаться от входа на Shiai-jo до того момента пока все Shinpan-in не заняли своих позиций.

7. Shiai-sha не должны выходить на Shiai-jo до того как оба Shiai-sha предыдущего Shiai не покинули Shiai-jo.

8. Kantoku или Shiai-sha не должны брать с собой часы в зону ожидания Shiai-sha, а так же знаками или голосом поддерживать Shiai-sha.

9. Во время первого и последнего Shiai при Dantai-shiai, ожидающим членам команды следует сидеть в Seiza.

2. Shinpan-in должны убедиться, что Shiai-sha использует надлежащие Kendo-gu и Shinai (включая Tsuba) (См. Статья 3 и 4 Основных Правил и Статья 3 и 4 Дополнительных Правил).
3. Shushin должен поправлять любые отклонения во внешнем виде у Shiai-sha
4. Shinpan-in должны строго пресекать любые ненадлежащие разговоры и действия у Shiai-sha, где они сидят, даже после Shiai.
5. Kakari-in должны выполнять свои обязанности и координироваться с Shinpan-shunin или Shinpan-cho для обеспечения проведения Shiai.
6. Ответственные за доску результатов, перед начало Shiai должны убедиться в наличии необходимого числа Shinpan-ki (желательно наличие шести наборов на одно Shiai-jo).

Рисунок 1: Построение в начале и в конце Shiai

Построение при Dantai-shiai



Рисунок 3: Построение Shinpan-in

Перестроения и смена Shinpan-in



Рисунок 2: Построение в начале и в конце Shiai

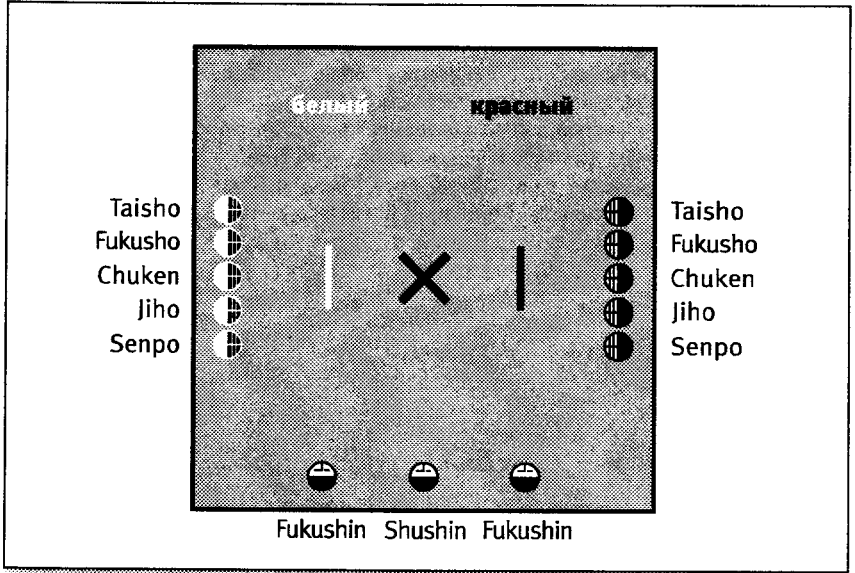

Построение при Dantai-shiai

Рисунок 4: Начальные позиции Shinpan-in

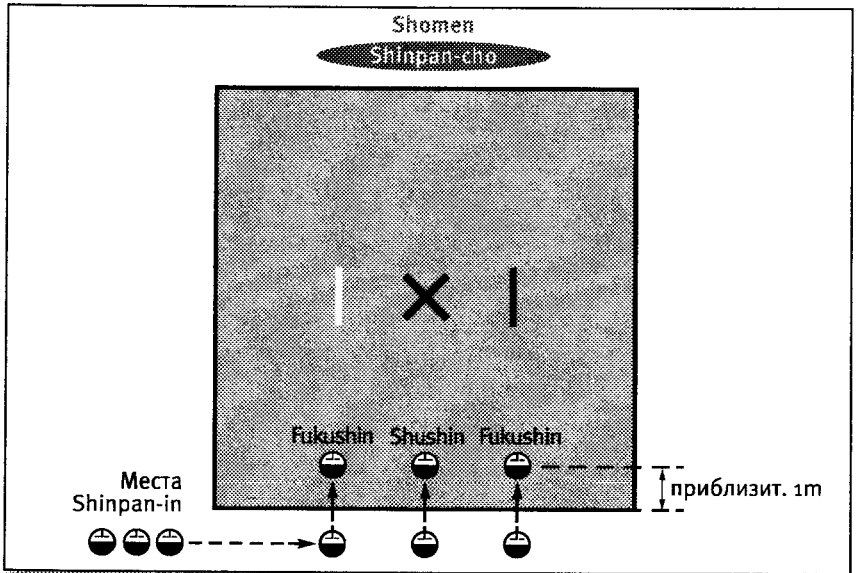
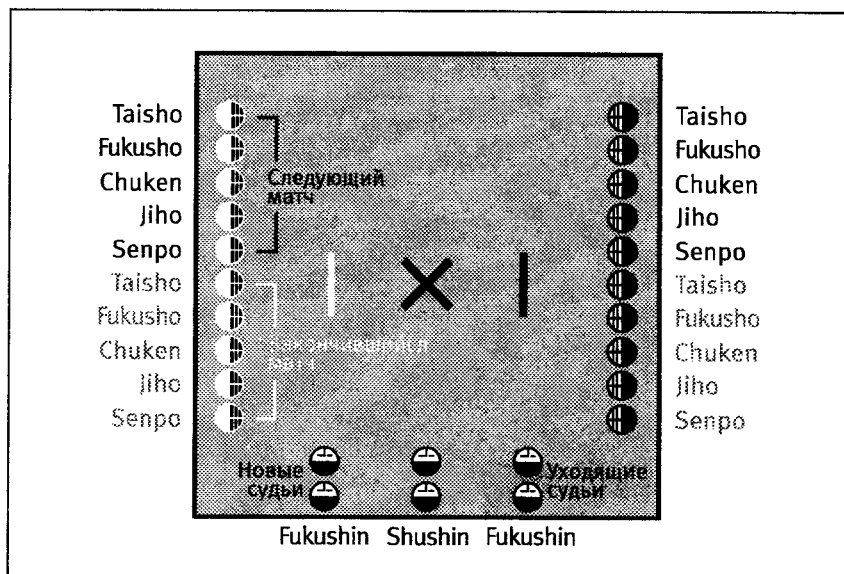
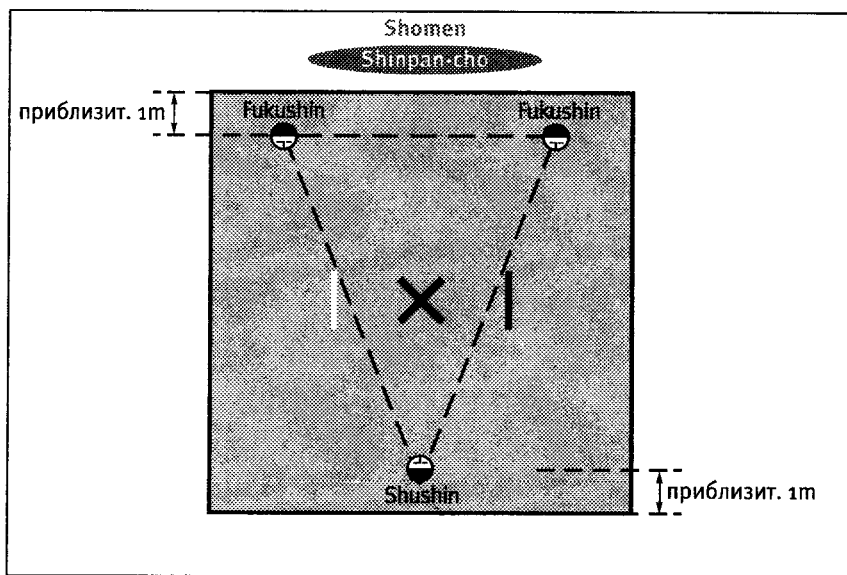

Перестроения и смена Shinpan-in

Рисунок 5: Перестроение Shinpan-in



Рисунок 7: Смена Shinpan-in (B)



Рисунок 6: Смена Shinpan-in (A)

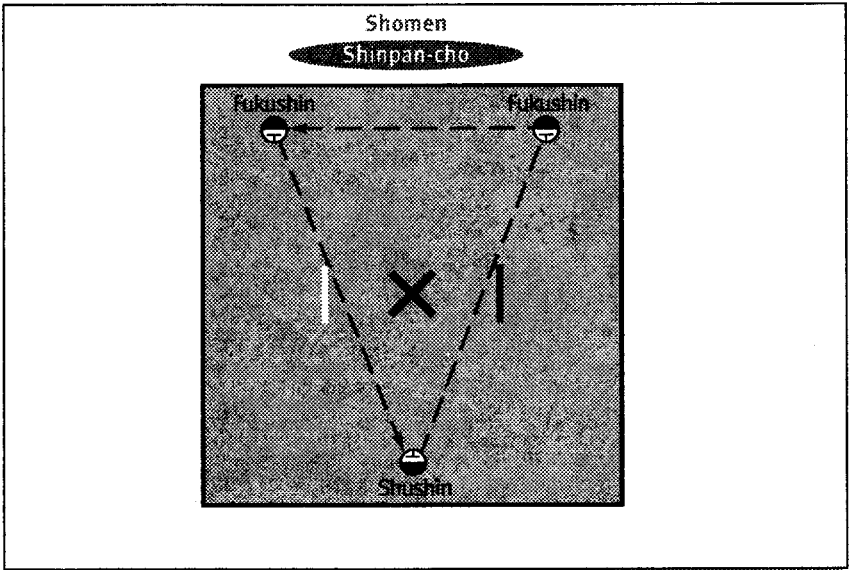

Рисунок 8: Смена группы

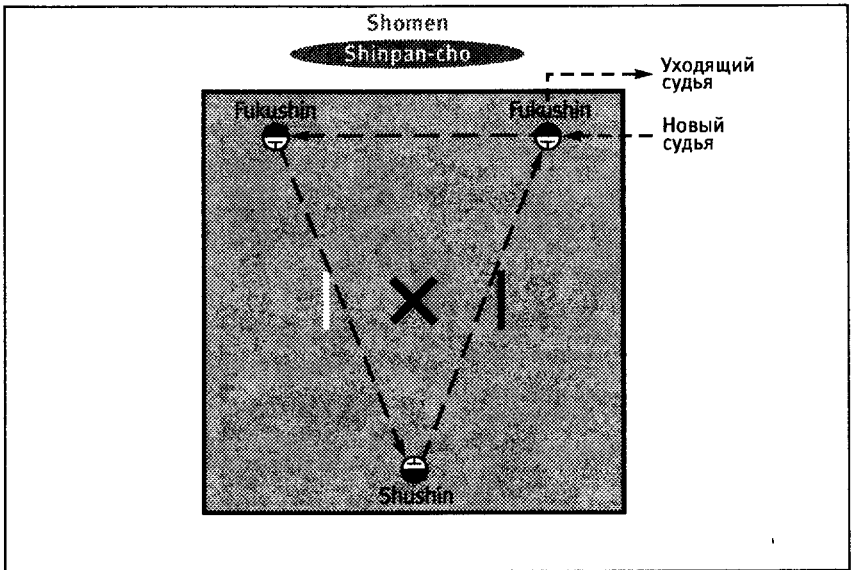

Рисунок 9: Начало, возобновление и окончание

Флажки поднять вперед
на вытянутых руках

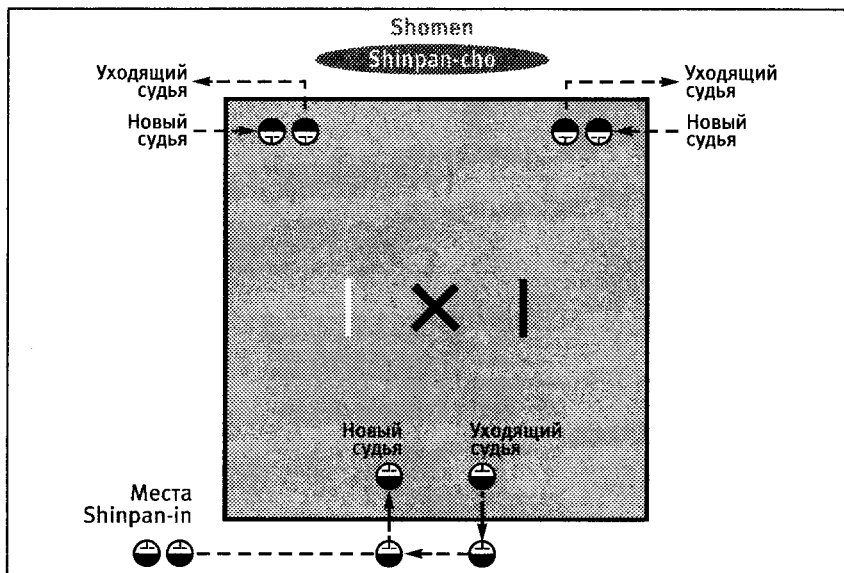

Рисунок 11: Torikeshi Yuko-datotsu или Sosai

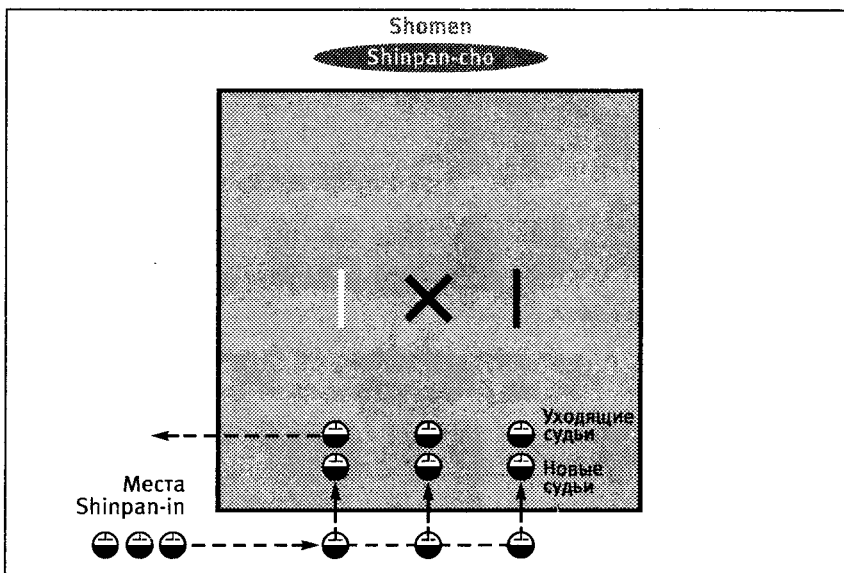
Перекрестные движения
флажками вниз



Рисунок 10: Yuko-datotsu, Hantei или присуждение победы



Рисунок 12: Воздержался от принятия решения о Yuko-datotsu

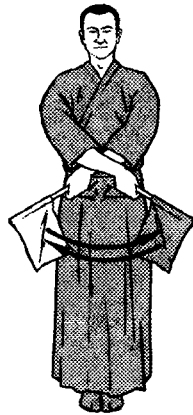

Рисунок 13: Hikiwake

Флажки скрещены
на уровне выше лба



Рисунок 15: Wakare

Флажки поднять вперед
на вытянутых руках



Рисунок 14: Остановка

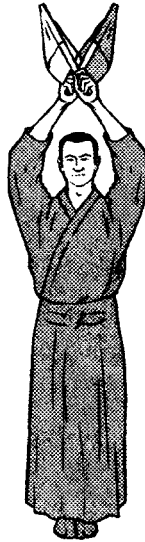

Рисунок 16: Gogi

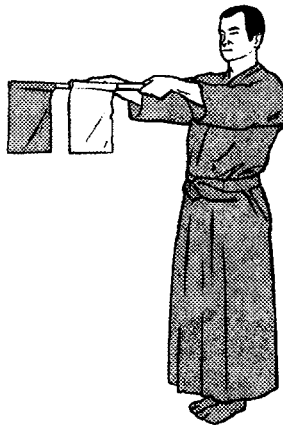

Рисунок 17: Hansoku



Таблица 1: Обозначения на доске результатов

Ситуация	Обозначения	Примечание
Yuko-datotsu	М К D T	Порядок размещения обозначений М-men К-kote D-do T-tsuki для Yuko-datotsu приведен в строке Taisho таблицы 2.
Hansoku	▲	Hansoku следует обозначать как ▲ красного цвета как показано в таблице 2.
Второе Hansoku	Ⓜ	Когда совершено второе Hansoku, значок должен быть удален, а значок Ⓜ должен быть помещен на сторону оппонента.
Sosai		При Sosai, значок Hansoku должен быть оставлен. Количество Hansoku должно записываться в протоколе отдельно.
Победа по Hantei	Ⓜ	Обозначается значком Ⓜ
Победа по Chusen	Ⓢ	Обозначается значком Ⓢ
Ippon-gachi	1	Если Shiai закончился со счетом один – ноль, должно использоваться обозначение 1
Encho	E	В случае Encho значок E должен быть помещен посередине, на уровне нижней линии рамки.
Hikiwake	X	В случае Hikiwake значок X должен быть помещен посередине.
Fusen-gachi, Kiken, Shiai-funo	○ ○	Значок ○ ○ должен быть размещен на стороне победителя. В случае Encho должен использоваться значок

Рисунок 18: Совершение Hansoku одновременно обоими участниками



Руководство по записи результатов

После Senkoku от Shushin, ответственные за доску результатов должны поместить соответствующие обозначения на доску, для демонстрации состояния Shiai для Shinpan-in, Shiai-sha и зрителей.

Таблица 2: Пример использования доски результатов для Dantai-shiai

	Fukushin	Shushin		Fukushin	
Порядок	Название команды	Белый		Красный	Название команды
Senpo	Фамилия Shiai-sha			1 (M)	Фамилия Shiai-sha
Jiho	Фамилия Shiai-sha		E	(H)	Фамилия Shiai-sha
Chuken	Фамилия Shiai-sha	○ ○			Фамилия Shiai-sha
Fukusho	Фамилия Shiai-sha	(H)	X	(M)	Фамилия Shiai-sha
Taisho	Фамилия Shiai-sha	▲ (K)		(K) (T) ▲	Фамилия Shiai-sha
Результат	Победы				Победы
			Очки	Очки	
		Второе очко	Третье очко	Первое очко	

Примечание: Расположение красной и белой команд на доске результатов должно соответствовать расположению Shinpan-ki у Shushin. Для Kojin-shiai, для каждого турнира может использоваться подходящая доска результатов.

ТЕРМИНОЛОГИЯ

Aiuchi	Два Yuko-datotsu, выполненные обоюдно и одновременно
Chigiri	Металлический фиксатор
Chudan-no-kamae	Одно из пяти базовых Kamae
Chuken	Третий участник в команде из пяти человек
Chusen	Жребий
Daihyosha	Shiai-sha - представитель
Daihyosha-sen	Shiai между Daihyosha
Daito	Длинный меч
Dantai	Команда участников
Dantai-shiai	Командный матч
Datotsu	Удары или уколы
Datotsu-bu	Части Shinai, которые должны использоваться для нанесения эффективных ударов и уколов
Datotsu-bui	Зоны, по которым должны наноситься эффективные удары и уколы
Do	Нагрудник
Do-bu	Правая и левая сторона Do
Encho	Дополнительное время Shiai
Fukushin	Вспомогательный судья
Fukusho	Предпоследний участник в команде
Fusei-yogu	Запрещенное снаряжение
Fusen-gachi	Присуждение победы в случае дисквалификации или отстранения
Gogi	Совещание судей
Hakama	Брюки-юбка
Hantei	Присуждение победы на основе решения Shinpan-in, при отсутствии Yuko-datotsu
Hasuji	Направление лезвия меча
Hikiwake	Ничья
Igi	Протест
Ippon-gachi	Победа с одним очком
Ippon-shobu	До первого очка
Itto	Один Shinai
Jinbu	Сторона лезвия, противоположна положению Tsuru
Jogai	За пределами площадки
Jiho	Второй участник в команде
Kachinuki	Вариант проведения командного матча, когда участник продолжает поединки пока он их выигрывает
Kaishi-sen	Линия начальной позиции на площадке
Kakari-in	Персонал площадки
Kantoku	Менеджер команды
Kantoku-ki	Флажок менеджера команды
Kamae	Стойка
Kendo-gi	Куртка
Kendo-gu	Защитное снаряжение
Kiken	Дисквалификация
Kiken-sha	Дисквалифицируемый
Kojin-shiai	Матч в индивидуальном первенстве
Kote	Защитные рукавицы
Kote-bu	Правое и левое предплечья

Mejirushi	Красный или белый кусок ткани
Men	Защитная маска
Men-bu	Лоб, правая и левая стороны головы
Men-himo	Завязки Мен
Monouchi	Часть лезвия меча, которая лучше всего режет
Nafuda	Метка с именем
Nihon-me	Второе очко
Nito	Два Shinai
Noto	Убрать меч в ножны
Rei	Поклон
Ritsu-rei	Поклон стоя
Sage-to	Ношение меча в одной руке
Sakigawa	Кожаный колпачок
Sanbon-shobu	До трех очков
Seiza	Положение сидя на коленях
Senkoku	Голосовая команда
Senpo	Первый участник в команде
Shiai	Поединок
Shiai-funo	Невозможность продолжения матча
Shiai-funo-sha	Участник, неспособный продолжать матч
Shiai-jo	Площадка
Shiai-sha	Участник
Shinai	Бамбуковый меч
Shinpan	Судейство
Shinpan-cho	Главный судья соревнований
Shinpan-in	Судья на площадке
Shinpan-ki	Судейский флажок
Shinpan-shunin	Наблюдающий судья для площадки
Shobu	Третье очко в матче
Shoto	Короткий меч
Shushin	Главный судья на площадке
Sogo-no-rei	Взаимный поклон
Sonkyo	Положение полуприсев
Sosai	Компенсация
Taisho	Последний участник в команде
Taito	Положение меча за поясом
Tare	Защита бедер
Torikeshi	Отмена
Tsuba	Гарда
Tsuba-zeriai	Положение при котором касаются Tsuba участников
Tsuka	Рукоятка
Tsuki-bu	Горло
Tsuru	Бечевка
Wakare	Разделение
Yame	Остановиться
Yuko	Эффективный
Zanshin	Состояние физической и психологической готовности к контратаке оппонента
Za-rei	Поклон сидя

Примечание: Более детальные значения слов приведены в Японско-Английском словаре Всеяпонской Федерации кендо.

**«Основные Правила
проведения поединков кендо и судейства.
Дополнительные Правила проведения
поединков кендо и судейства»
«Руководство по проведению
поединков кендо и судейству»**

Всемирная федерация кендо (FIK)
www.kendo-fik.org

Европейская федерация кендо (ЕКФ)
www.ekf-eu.com

Российская федерация кендо, иаидо, дзёдо (РФК)
www.kendo-russia.ru

перевод на русский язык: Андреев Евгений
www.shiten.ru

дизайн обложки: Чернобузов Алексей
вёрстка: Чернобузов Алексей
иллюстрации: Чернобузов Алексей
ogromny@rambler.ru

Россия, Санкт-Петербург 2012г.